



**aerto**  
*pro*

最新一代电子气动式热熔胶喷枪  
快速喷胶、性能强劲

# aerto pro – 用于线喷和点喷的电子气动热熔胶喷枪

坚固、可靠的aerto pro喷枪具有小巧的设计结构，并且可以在其它气动喷枪只能进行喷线的地方进行喷点应用。精湛的加工工艺和高品质的材料，使这款喷枪实现了极长的使用寿命和1.5亿次通断次数。

## 动力与速度的完美结合

史上最强大的喷枪模块采用了创新密封技术，提供了可靠的操控性、简单的维护、极高的喷胶次数和完美的喷胶收尾效果。aerto pro喷枪让客户可以更广泛的选用胶粘剂。即使在高速的包装和印后设备上，此喷枪也可以在点喷和线喷中实现几乎无拖尾。

## 工作保护和安全性

本喷枪进行了最大可能的隔热处理，这将员工的灼伤风险降低到最低程度。加热故障时，集成在喷枪里的过热保护开关会切断喷枪加热电路。

此喷枪由一家独立的检测机构认证为拥有IP-54的防护等级。

## aerto pro

- 进行线状和点状喷涂
- 精湛的加工工艺和高品质的材料实现了可靠的操控性
- 生产中断后，第一个胶点也能顺利喷出
- 创新的密封技术确保了极长的使用寿命
- 最理想的热量分布
- 气开/气关的喷枪控制设计
- aerto喷枪 可以在只能进行线状喷涂的地方进行精确的点状喷涂
- 即使在快速喷胶时，也能达到几乎无托尾的喷胶效果
- 维护简洁方便，可很方便的更换气路电磁阀和过滤器
- 用于粘度低于 60 000 mPa.s的热熔胶
- 开关频率高达350 Hz, 21000 通断次数/分钟
- 可通过模块化设计多头喷枪
- 通过Baumer hhs 控制器进行控制

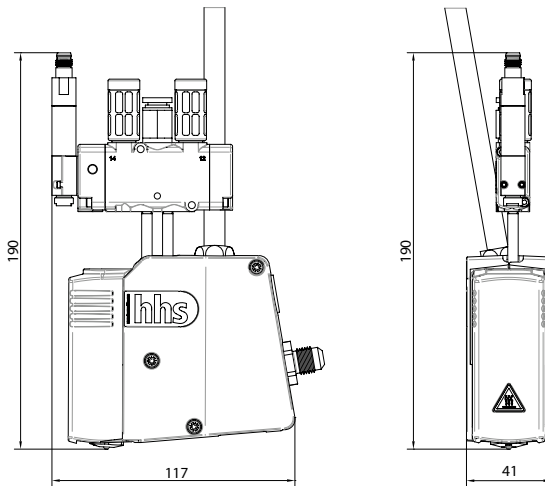
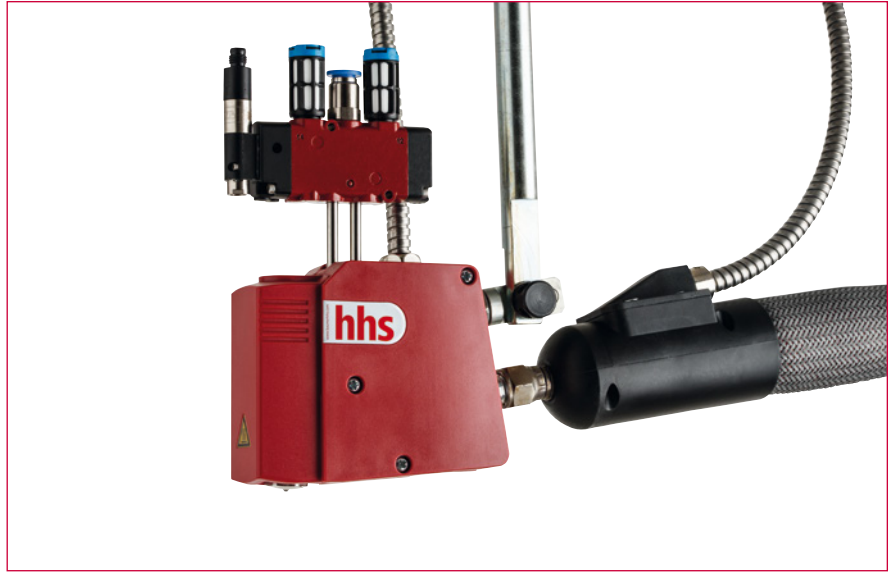

## 技术参数

喷枪模块	温度范围	加热装置供电	温度检测	开关频率*	接口	胶管接头	最大胶水压力	最大胶水粘度	气源	固定方式	声音强度
aerto pro	0...200°C	Xmelt控制	Pt 100	350**/280 Hz或 21000**/16000 通断次数/分钟	15-脚针Xmelt-插头	1/2" UNF	80 bar	最大 60000 m Pa.s	5.5...6.5 bar 无油，干燥	通过M10x1螺纹	90.3分贝 82分贝***

\* 和喷嘴大小，胶水种类和压力有关

\*\* 没有持续生产

\*\*\* 带消噪音功能

关于 Xmelt® InterActive-技术的其他优点和信息，您可以登陆  
[www.baumerhhs.com](http://www.baumerhhs.com)

**hhs**  
Baumer Group

Baumer hhs GmbH  
Adolf-Dembach-Straße 19 · 47829 Krefeld · Germany  
Phone +49 2151 4402-0 · Fax +49 2151 4402-111  
info.de@baumerhhs.com · www.baumerhhs.com

堡盟电子(上海)有限公司  
上海松江工业区民强路1525号 (申田高科园) 11幢 201612  
Phone +86 21 3701 8835 · Fax +86 21 3701 8839  
sales.cn@baumerhhs.com