



tesla
go

首个应用于终端包装的电子热熔胶喷枪，
可直接通过PLC进行控制

更高效、更耐用、更可靠，可与大多数热熔系统兼容

tesla go——创新型喷枪，适用于24 V控制 (PLC)

tesla go是全球第一个革命性热熔胶电子喷枪。只需简单地更换现有设备上的喷枪，此电子热熔胶喷枪便可以替代目前市场上常见的气动热熔胶喷枪。无需过多投入，tesla go的诸多优势便可以体现在常规生产流程中。

削减成本

tesla go可以显著降低生产成本：更换后，不再需要压缩空气；使用寿命更长，可实现十亿次开关，节省维修保养成本。另外，快插式的结构设计使喷枪模块更容易更换

提高健康和安全方面的性能

通过使用tesla go，可以不需要压缩空气的供给，大大提高了工业生产的安全性。相比于气动热熔胶喷枪，电子热熔胶喷枪显著地降低设备的噪音水平。tesla go设计紧凑，无突出的轮廓，并且不再需要任何复杂的压缩空气管线。特殊的隔热设计使产品具有强大的隔热性能，降低操作者被灼伤的风险。当温度过高时，喷枪内集成的过热保护会自动关闭喷枪加热，并且在温度降至允许范围内时重新开启喷枪加热。此功能提高了操作者的安全性以及设备和部件的可靠性。

品质久经考验的革命性技术

tesla go集高端质量和创新设计于一身，体现了hhs历经时间考验的优秀品质，使其可以满足终端包装的各种特殊需求。

您對tesla go的好處

- 适用于点喷和线喷应用的电子热熔胶喷枪
- 使用寿命是传统气动热熔胶喷枪的十倍
- 相比于气动热熔胶喷枪，工作噪音降低30dB，低至65dB
- 因不使用压缩空气，从而节约了相应的成本
- 适用于由PLC控制的非hhs的热熔胶系统
- 快插式模块设计
- 设计紧凑
- 隔热套
- 集成有过热保护
- 通过点喷涂节省胶黏剂

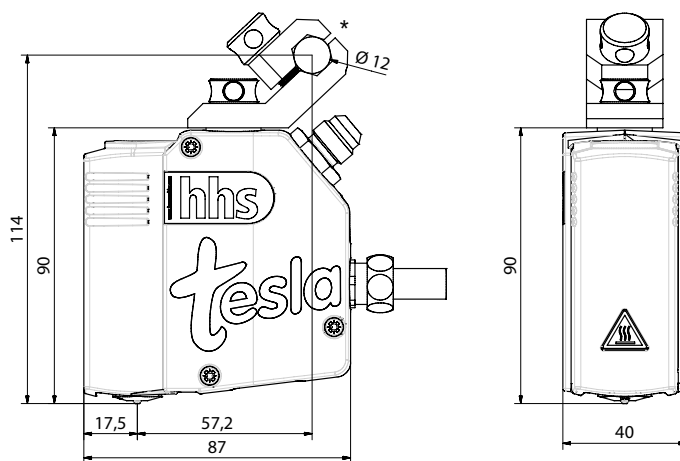

配合非hhs系统使用的插头



tesla go配有可拆卸式隔热套

技术数据

型号	温度范围	控制电压	加热电压	温度传感器	最大频率	接头	胶管连接	最大压力	适用胶水粘度	固定	音量强度
tesla go	0 ~ 200°C	24V DC (25W)	230 V	Ni 120	135 Hz	配合非hhs系统使用的插头	9/16-18 UNF	80 bar	最大值5.000mPa.s	带有M10×1螺纹孔的上盖板 选择配有夹式支架	65 dB (A)

如需tesla系列产品的更多相关信息，请访问：www.baumerhhs.com



Baumer hhs GmbH
Adolf-Dembach-Straße 19 · 47829 Krefeld · Germany
Phone +49 2151 4402-0 · Fax +49 2151 4402-111
info.de@baumerhhs.com · www.baumerhhs.com

堡盟电子(上海)有限公司
上海松江工业区民强路1525号 (申田高科园) 11幢 201612
Phone +86 21 3701 8835 · Fax +86 21 3701 8839
sales.cn@baumerhhs.com