

Side Seam Gluing Solution

hhs
Baumer Group

Kontaktloser Auftrag ersetzt Scheibenleimwerke



Xcold

Let's stick together



baumerhhs.com

Komplettes System maximiert die Produktionsleistung in der Längsnahtverklebung

Traditionell wird in der Faltschachtelherstellung für die Verklebung der Längsnaht der Klebstoff mit einem Scheibenleimwerk aufgetragen. Die mit diesem Verfahren verbundenen Probleme wie Reinigung und Verschwendung von Klebstoff wurden durch die Industrie mangels Alternativen in Kauf genommen. Side Seam Gluing Solution von Baumer hhs ersetzt jetzt vorhandene Scheibenleimwerke und bietet zahlreiche damit verbundene Vorteile.

Technologie

Side Seam Gluing Solution ist ein Düsenleimwerk, das den Klebstoff kontaktlos von unten auf die Klebelasche aufträgt. Das kraftvolle PX 1000 Kaltleimventil ist das Herzstück des kompletten Systems. Seine hohe Schließkraft garantiert auch bei dieser Einbausituation einen perfekten Auftrag und vermeidet Verschmutzungen nachhaltig. Mit der integrierten Lichtschranke wird jede Klebelasche zuverlässig erkannt und die Beleimung eigenständig gesteuert.

Der kontaktlose Klebstoffauftrag bietet die Möglichkeit die Klebstoffraupe zu unterteilen und so ermöglicht der Glue Save mode erstmals die Möglichkeit in dieser Anwendung den Klebstoffverbrauch signifikant zu senken, Kosten einzusparen und die CO2 Emissionen zu reduzieren.

Integration

Der Umstieg auf kontaktlosen Klebstoffauftrag ist denkbar einfach. Das bestehende Scheibenleimwerk wird aus der Maschine entfernt und exakt an dieser Stelle kann die Side Seam Gluing Solution eingebaut werden. Die integrierte Produktführung des Systems sorgt dabei für störungsfreien Transport der Faltschachtelzuschnitte bei jeder Geschwindigkeit.

Die Highlights

- Einfache Integration
- Bis zu 200 Stunden mehr Produktionszeit pro Jahr
- Maximale Produktivität
- + 20 Mio. Faltschachteln/Jahr
- Klebstoffeinsparung bis zu 50%
- Keine Einrichtezeit
- Kein Klebstoffabfall
- Minimierter Reinigungsaufwand
- Bis 700 m/min
- Kurzer ROI

Ihr Einsparpotenzial mit Side Seam Gluing Solution Beispielrechnung

Klebstoffeinsparung pro Jahr			
Klebstoffkosten	Entsorgung täglich	Produktionstage	Potenzial
2,5 €/l	3l	250	1.875 €

Reinigungskosten pro Jahr				
Maschinenstunde	Reinigungszeit/Schicht	Schichten/Tag	Produktionstage	Potenzial
250 €	25 min	2	250	52.000 €

- + Klebstoffeinsparung durch Stitching Modus
- + Höhere Produktionsleistung durch maximale Maschinenverfügbarkeit

Produktivität

Die Reinigung von Scheibenleimwerken ist sehr zeitaufwändig und blockiert wertvolle Produktionszeit. Erfahrungsgemäß werden täglich pro Schicht ca. 20 Minuten benötigt um Scheiben und Leimbecken zu reinigen. Das bedeutet, das pro Jahr bei einer Produktion in 2 Schichten ca. 200 Stunden wertvolle Produktionszeit nicht genutzt werden können. Produktionszeit, in der mehr als 20 Mio. Faltschachteln produziert werden können. Side Seam Gluing Solution sorgt durch den Wegfall der Reinigungszeiten für eine maximale Verfügbarkeit der Faltschachtel Klebemaschinen und erhöht Ihre Produktionsleistung und damit verbunden die Wertschöpfung deutlich.

Einfache Bedienung

Die Baumer hhs Side Seam Gluing Solution setzt die einfache Bedienung der Seitennahtverklebung fort. Der Klebstoff wird präzise bis auf 1 mm genau von Anfang bis Ende der Klebelasche aufgetragen, bietet aber auch die Möglichkeit auf Klebstoffmenge und Auftragsbild Einfluss nehmen zu können. Die integrierte Lichtschranke erkennt zuverlässig jede Faltschachtel und sorgt dafür, das der Klebstoff im vordefinierten Bereich aufgetragen wird. Mit dem Automatik Modus des Xact up Steuergerätes ist bei einem Jobwechsel kein Set up notwendig. Das Bedienpersonal kann sich gänzlich auf die Umstellung der Maschine und die Qualität kümmern.

Das nachhaltige System

Die Herstellung von Faltschachteln wird mit diesem System noch nachhaltiger. So werden beim täglichen Reinigen der Scheibenleimwerke nicht nur große Mengen warmes Wasser benötigt, sondern es befinden sich auch noch bis zu 3 Liter Klebstoff im Leimbecken, die entsorgt werden müssen. Das spart große Mengen an Rohstoffen und Energie ein. Dies kann in Abhängigkeit des eingesetzten Kartons auch mehr als 1 mal pro Schicht notwendig sein, je nach Verschmutzung des Klebstoffes.

Klebstoffeinsparung

Der kontaktlose Klebstoffauftrag mit dem kraftvollen PX 1000 Ventil ermöglicht es jetzt anstelle einer durchgehenden Klebstoffraupe den Auftrag in kurze Striche (Stitching) aufzuteilen, und so bis zu 50% Klebstoff einzusparen.

Am Xact up Steuergerät lässt sich mit einem Tastendruck die Klebstoffmenge reduzieren. Und das, ohne die Klebkraft in der Längsnaht negativ zu beeinflussen. Meist führt der Stitching Modus sogar zu einer deutlichen Steigerung der Klebkraft.

Eine Investition, die sich rechnet

Die Umrüstung vorhandener Maschinen mit Side Seam Gluing Solution rechnet sich schon nach kürzester Zeit. So kann den aktuell steigenden Energie und Rohstoffkosten auf einfachste Art entgegengewirkt und durch eine höhere Produktivität die Gewinne optimiert werden. Eine Investition die Ihr Unternehmen zukunftsfähig macht.



Bis zu 50% Klebstoff einsparen mit der Umstellung auf Stitching Modus

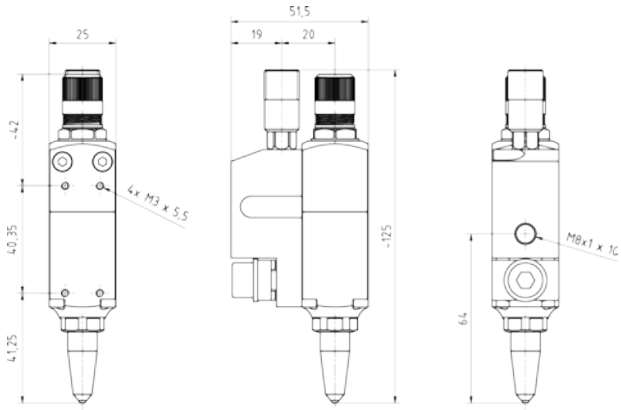

*Angaben in Millimeter

Technische Daten Auftragsventil PX 1000

Angabe	Wert
Arbeitsdruck	1,0 – 50,0 bar
Klebstoffviskosität maximal (nach Brookfield)	4000 mPa*s
mögliche Düsendurchmesser	0,3; 0,4; 0,6 mm
Lärmemission	<70 dBa
Schaltfrequenz	750 Hz bei 20 Bar Klebstoffdruck und 1000 mPa*s

Technische Daten Steuerung Xact up

Angabe	Wert	Einheit
Netzspannung, 1 NPE	115 ± 10 %	V _{AC}
	230 ± 10 %	V _{AC}
Frequenz, maximal	50/60	Hz
Steuerspannung, Signale	24	V _{DC}
Steuerspannung, Auftragsventile	48	V _{DC}
Stromaufnahme bei 115 VAC	3	A
Stromaufnahme bei 230 VAC	1,5	A
Absicherung	3,15	A
Schutzgrad Netzanschluss	IP32	–
Gewicht	4,002	kg

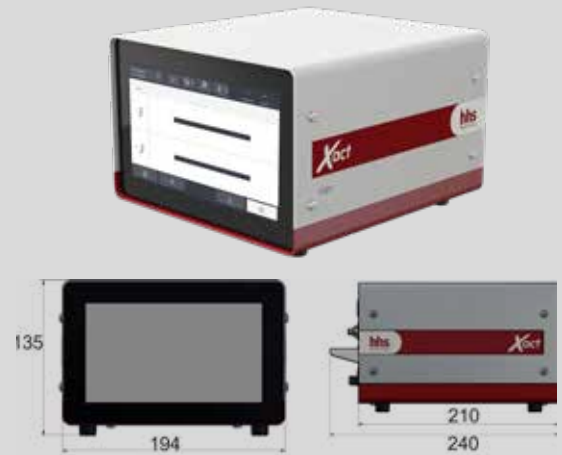

*Angaben in Millimeter

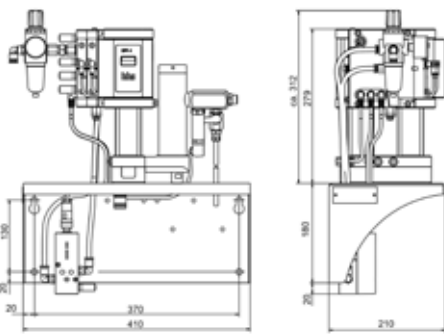

*Angaben in Millimeter

Technische Daten Klebstoffversorgung DPP 4

Angabe	Wert
Geregelter Ausgangsdruck max.	20 bar
Lufteingangsdruck	6-7 bar
Druckübersetzung	4:1
Klebstoffviskosität	6.000 mPa*s
Förderleistung max.	2 L/min.
Gewicht	20,5 kg

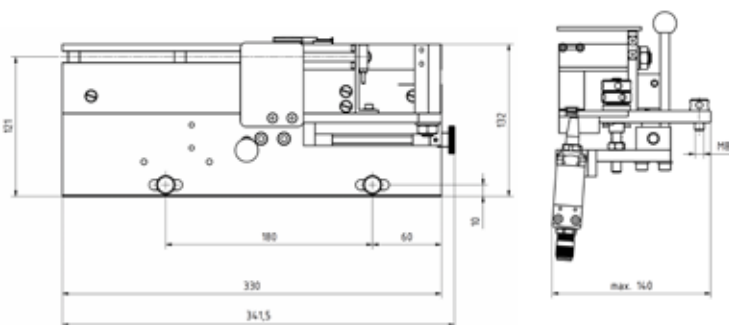

Side Seam Gluing Solution ist einfach in bestehende Maschinen zu integrieren.

Baumer hhs – Ihr kompetenter Partner

Baumer hhs mit Sitz in Krefeld ist Ihr weltweiter Partner für zuverlässige und innovative Systeme für Klebstoffauftrag und Qualitätskontrolle.

Wir verstehen Qualität und Präzision als Entwicklungs- und Fertigungsprinzip und souveräne Dienstleistung als Bestandteil unserer Produkte. Der konstruktive und partnerschaftliche Dialog mit Kunden und Lieferanten ist die Basis für optimal auf Ihre individuellen Anforderungen abgestimmte Lösungen.

Unsere geschulten Vertriebsmitarbeiter und Techniker unterstützen Sie in allen Fragen der Produktion. Das Baumer hhs solution-center in Krefeld bietet Ihnen Unterstützung in neuen Anwendungen und berät Sie in der Auswahl von Klebstoffen.

Wir wollen unsere Kunden begeistern – durch hochwertige Produkte und einwandfreien Rundum-Service. Am besten Sie überzeugen sich selbst. Rufen Sie uns an oder schicken Sie uns eine E-Mail. Gerne beraten wir Sie zu Ihrem Projekt.

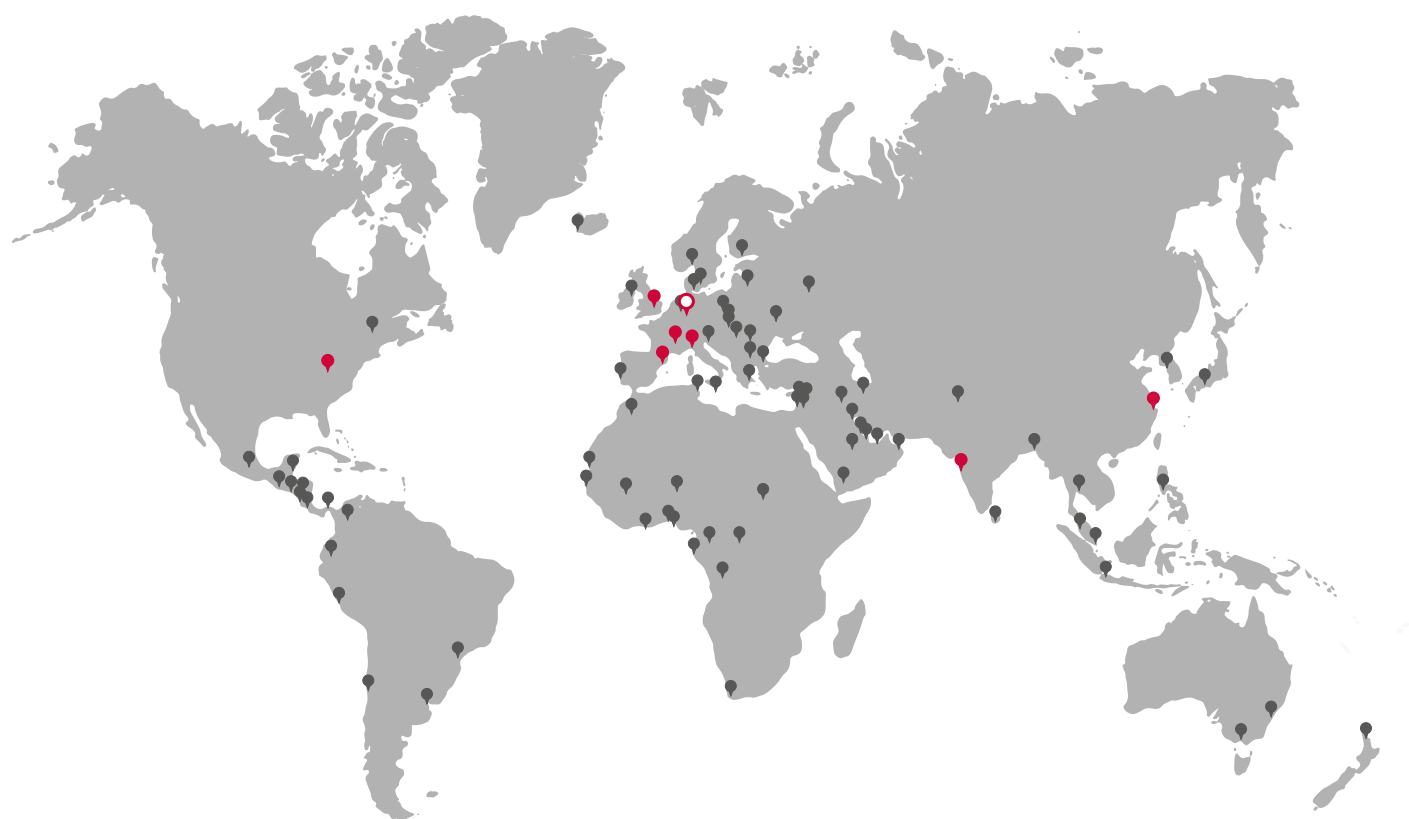

hhs
Baumer Group

Baumer hhs GmbH

Adolf-Dembach-Straße 19 · 47829 Krefeld · Germany
Phone +49 2151 4402-0 · Fax +49 2151 4402-111
info.de@baumerhhs.com · baumerhhs.com

 **Klimaneutral**
Druckprodukt
ClimatePartner.com/10767-2102-1003