

tesla pro

hhs
Baumer Group

La válvula de cola caliente para los puntos más pequeños con la mayor velocidad de máquina. Eficiente, duradera y sin aire comprimido



Xmelt

Let's stick together



baumerhhs.com

tesla pro: la innovadora válvula de alta velocidad para la aplicación de cola caliente

La pieza central del sistema tesla pro es la válvula electromagnética de aplicación de cola caliente. El uso de tesla pro conlleva una notable reducción de los costes de producción. Este ahorro se consigue, a corto plazo, mediante la supresión del extremadamente caro aire comprimido, y a medio plazo, gracias a la elevada vida útil de la válvula con hasta 1000 millones de conmutaciones. La activación se realiza a través del microprocesador Baumer hhs.

Mejorar la seguridad y la protección laboral

Mediante la eliminación del suministro de aire comprimido, se mejora la protección laboral. El nivel de ruido de la máquina es notablemente más bajo en comparación con el uso de válvulas electroneumáticas. La válvula está aislada en su mayor parte, minimizando así el peligro de quemaduras para los trabajadores. El interruptor de temperatura integrado desconecta automáticamente la válvula cuando se produce un exceso de temperatura y la reconecta cuando se vuelve a alcanzar una temperatura permitida. De esta forma aumenta la seguridad del empleado, de la máquina y de sus componentes.

Unir rapidez y calidad

tesla pro hace posible ciclos de conmutación extremadamente rápidos de 600 Hz. La aplicación de punto se garantiza incluso con las mayores velocidades de la máquina. También en el caso de controles intermitentes rápidos, el sistema muestra un excelente comportamiento de contorno.

Técnica revolucionaria para una calidad demostrada

tesla pro es la síntesis de la probada calidad de Baumer hhs en la aplicación de cola caliente y de la ingeniería más innovadora adaptadas a los requisitos especiales del embalaje final.

Aplicación de cola en puntos y cordones

Con el controlador por microprocesador Xpect y la válvula electromagnética de cola caliente tesla es posible programar los patrones de aplicación de adhesivo que se deseen relacionados con un producto.



Modo de aplicación de cola en puntos y cordones

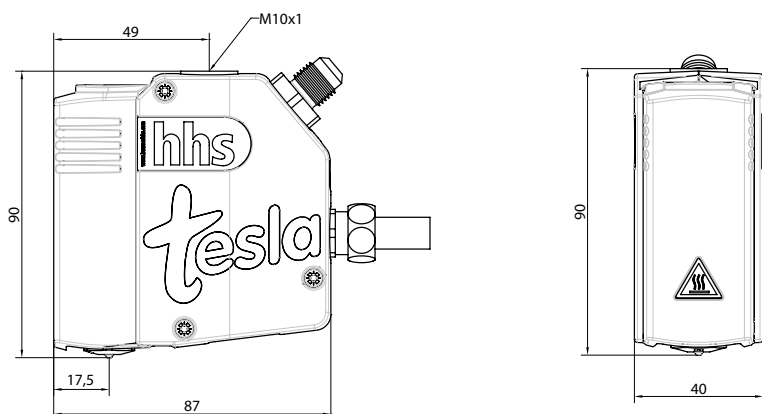

40 Válvula con módulo enchufable

Datos técnicos

Modelo	Rango de temperatura	Tensión de servicio Calefacción	Control de temperatura	Frecuencia de conexiones	Conexión	Conexiones es de manguera	Presión de adhesivo	Viscosidad de adhesivo	Emisión de ruido	Fijación
tesla pro	0...200°C	Con regulación Xmelt	Pt 100	600 Hz	Conector de 15 polos	1/2" UNF	80 bares	máx. 5.000 m Pa.s	65 dB	Placa de cubierta superior con rosca M10x1

Componentes del sistema para la aplicación de cola caliente



Manguera con desconexión integrada de sobretemperatura y clase de protección IP 54

Mangueras de cola caliente calentadas

Las mangueras de cola caliente de gran flexibilidad Xmelt transportan pegamento de fusión líquido templado y bajo presión hasta el cabezal de aplicación. Las mangueras Xmelt pueden templar de forma gradual el adhesivo desde el tanque hasta la válvula unidas a dispositivos y válvulas de cola caliente de Baumer hhs. El adhesivo se calienta en un pequeño punto y esto excluye la coquización del adhesivo. Mediante la electrónica especial de Baumer hhs, las válvulas y las mangueras Xmelt se comunican con la unidad central de fusión Xmelt. Gracias a la integración sin costura de la manguera en el sistema, el adhesivo se transporta con la presión ideal y la temperatura perfecta para tratar el material con cuidado.

Datos técnicos

Tensión de servicio	Sensor de temperatura	Temperatura máx. de servicio	Presión máx. de servicio	Aislamiento de la manguera	Tejido de protección exterior	Diámetro exterior	Temperatura ambiente	Humedad el aire
1N~230 ±10% 50/60Hz	Pt100	200°C	80 bares	Espuma de silicona	Tejido de poliamida	45 mm	0...+50°C	<90%, no condensada

Están disponibles por estándar las siguientes longitudes de manguera (longitudes especiales a petición):
Ø 45 mm: 600 mm, 1800 mm, 2400 mm, 3000 mm, 4000 mm, 5000 mm, 6000 mm

Unidades de control Xtend³, Xact y dot board

Xtend³ es un sistema de control modular que puede configurarse para satisfacer los requisitos específicos de todas las aplicaciones. Con la opción de integrar la supervisión del adhesivo.

Xact es un sistema de control de alto rendimiento que ofrece precisión y exactitud en las aplicaciones de adhesivo. Dispone de una interfaz fácil de usar y puede integrarse fácilmente.

dot board es un sistema de control compacto que puede integrarse directamente en el armario eléctrico. Las señales entrantes del PLC se utilizan para el control del trabajo.

Equipos fusores

Los equipos fusores de cola caliente, en conjunción con las mangueras y las válvulas de cola caliente Xmelt, constituyen un sistema de aplicación de cola. El equipo fusor central detecta todos los grupos constructivos conectados y optimiza automáticamente los parámetros de sistema. De esta forma, el ajuste del sistema es mucho más sencillo, rápido y seguro para usted. Los equipos fusores Xmelt transportan el granulado adhesivo en forma líquida y regulan la presión de proceso y la temperatura en todo el sistema.



Equipo fusor Xmelt de 4 kg

Sus beneficios con tesla pro

- Válvula electromagnética de aplicación de cola caliente para puntos de cola y cordones
- Frecuencia de aplicación: 600Hz
- Vida útil hasta 10 veces mayor en comparación con las válvulas electroneumáticas de cola caliente
- Reducción del ruido de trabajo en 30 dB (comparado con las válvulas electroneumáticas) a 65 dB
- Ahorro de costes debido a la eliminación del suministro de aire comprimido
- Operar un sistema de cola caliente Xmelt con control Xpect/VE04
- Presión máx. 80 bares
- Desconexión integrada de sobretemperatura
- Módulo enchufable
- Con aislamiento térmico
- Accionamiento de cierre con apertura eléctrica y cierre mediante muelle
- Aplicación de punto incluso a las mayores velocidades de la máquina
- Excelente comportamiento de contorno incluso con controles intermitentes rápidos
- Diseño compacto
- Gracias a su construcción modular, es posible suministrarlo con cabezales múltiples
- Adecuado para adhesivos con una viscosidad de hasta 5000 mPa.s
- Ahorro de adhesivo mediante aplicación de punto

tesla
pro

Datos técnicos

Modelo ¹	XM-04-2	XM-04-4	XM-04-6	XM-08-2	XM-08-4	XM-08-6	XM-08-8	XM-12-2	XM-12-4	XM-12-6	XM-12-8
Capacidad de fusión ²	8 kg/h	8 kg/h	8 kg/h	10 kg/h	10 kg/h	10 kg/h	10 kg/h	11,2 kg/h	11,2 kg/h	11,2 kg/h	11,2 kg/h
m (kg)	28 kg	28 kg	28 kg	33 kg	33 kg	33 kg	40 kg	38 kg	38 kg	38 kg	45 kg
P _N (kw)*	04. Mai	7,4	10,3	4,9	7,8	10,7	13,6	5,3	8,2	11,1	14
I _N (A)*	7	11	13	8	12	16	20	8	12	17	21
Conexión eléctrica ³	3/PE AC 200V-230V ±10% 50/60Hz, 3/N/PE AC 230V ±10% 50/60Hz, 1/N/PE AC 200-230V ±10% 50/60Hz, 3/N/PE AC 400V ±10% 50/60Hz										
Presión de suministro	6 bares	6 bares	6 bares	6 bares	6 bares	6 bares	6 bares	6 bares	6 bares	6 bares	6 bares
Rango de temperatura	20-200°C	20-200°C	20-200°C	20-200°C	20-200°C	20-200°C	20-200°C	20-200°C	20-200°C	20-200°C	20-200°C
Exactitud de control	±0,5°C	±0,5°C	±0,5°C	±0,5°C	±0,5°C	±0,5°C	±0,5°C	±0,5°C	±0,5°C	±0,5°C	±0,5°C
Presión operativa máxima	80 bar	80 bar	80 bar	80 bar	80 bar	80 bar	80 bar	80 bar	80 bar	80 bar	80 bar
Temperatura ambiente	0...40°C	0...40°C	0...40°C	0...40°C	0...40°C	0...40°C	0...40°C	0...40°C	0...40°C	0...40°C	0...40°C
Concepción Entradas	8	8	8	8	8	8	8	8	8	8	8
Concepción eléctricas	4 (sin potencial)	4 (sin potencial)	4 (sin potencial)	4 (sin potencial)	4 (sin potencial)	4 (sin potencial)	4 (sin potencial)	4 (sin potencial)	4 (sin potencial)	4 (sin potencial)	4 (sin potencial)

¹Denominación del modelo complementado por tamaño de depósito y cantidad de mangueras, ²En función del adhesivo, ³otras tensiones con juego de transformador adecuado de Baumer hhs

*incluido potencia de las mangueras y válvulas

Capacidad del depósito

Tamaño de depósito	4 kg	8 kg	12 kg
A*	370 mm	428 mm	486 mm
B*	625 mm	683 mm	741 mm
Peso ¹	37 kg	43 kg	45 kg

*Indicaciones para dispositivos con hasta 6 conexiones de manguera,

¹sin contenido de depósito

