

tesla go

hhs
Baumer Group

La válvula de cola caliente sin aire comprimido.
La solución compacta para el embalaje final:
eficiente, duradera, segura y compatible con
los sistemas usuales



Xmelt

APTO PARA EL USO CON
OTROS SISTEMAS

Let's stick together



baumerhhs.com

tesla go: la innovadora válvula de cola caliente apta para la activación con 24 V (SPS)

La novedad mundial de tesla go revoluciona la aplicación de cola caliente. La válvula electromagnética de cola caliente sustituye a las válvulas electroneumáticas de cola caliente distribuidas hasta ahora en el mercado gracias a su sencilla sustitución en las máquinas existentes. Los numerosos usos de tesla go se pueden integrar fácilmente en el proceso actual de producción y sin invertir demasiado esfuerzo.

Reducir los costes

El uso de tesla go conlleva una notable reducción de los costes de producción. Este ahorro se consigue, a corto plazo, mediante la supresión del extremadamente caro aire comprimido, y a medio plazo, gracias a la elevada vida útil con hasta 1000 millones de ciclos y el ahorro de costes de servicio asociado a ella. Además, los módulos se pueden retirar rápidamente a través de la conexión de enchufe.

Mejorar la seguridad y la protección laboral

Mediante la eliminación del suministro de aire comprimido, se mejora la protección laboral. El nivel de ruido en la máquina se reduce drásticamente en comparación con una válvula de cola caliente electroneumática. El diseño compacto de tesla go elimina los molestos contornos y conductos de aire comprimido. La válvula está aislada en su mayor parte, minimizando así el peligro de quemaduras para los trabajadores. El interruptor de temperatura integrado desconecta automáticamente la válvula cuando la temperatura es inadmisiblemente alta y la reconecta cuando se vuelve a alcanzar una temperatura permitida. De esta forma aumenta la seguridad del empleado, de la máquina y de sus componentes.

Técnica revolucionaria para una calidad demostrada

tesla go es la síntesis de la probada calidad de Baumer hhs en el ámbito «high-end» y de la ingeniería más innovadora adaptadas a los requisitos especiales del embalaje final.

Sus beneficios con tesla go

- Válvula electromagnética aplicadora de cola caliente para puntos y cordones de encolado
- Vida útil hasta 10 veces mayor en comparación con las válvulas electroneumáticas de cola caliente
- Reducción del ruido de trabajo en 30 dB (comparado con las válvulas electroneumáticas de cola caliente) a 65 dB
- Ahorro de costes debido a la eliminación del suministro de aire comprimido
- Adecuado para el uso en sistemas de terceros con un SPS normal
- Módulo enchufable
- Diseño compacto
- Con aislamiento térmico
- Desconexión integrada de sobretensión
- Ahorro de adhesivo mediante aplicación de punto

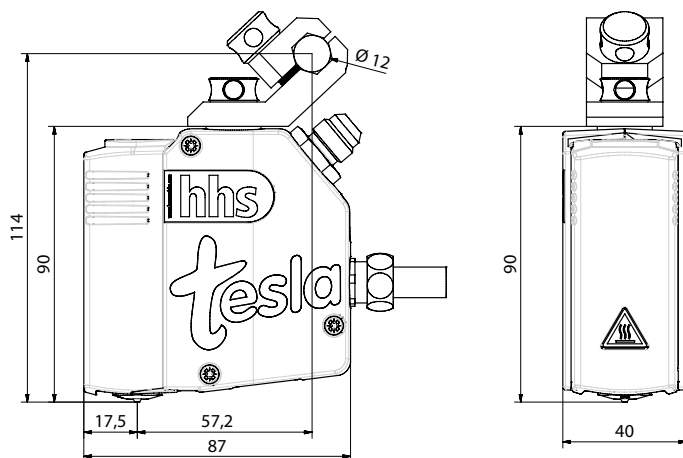

*Dimensiones en milímetros



Conector para el funcionamiento en sistemas remotos



tesla go con aislamiento de módulo abieto

tesla go

Datos técnicos

Specification	Value
Rango de temperatura	0...200 °C
Tensión de servicio Válvula	24VDC (25W)
Tensión de servicio Calefacción	230 V
Control de temperatura	Ni 120
Frecuencia de conexiones	135 Hz
Conexión	Conector para el funcionamiento en sistemas remotos
Conexiones de manguera	9/16-18 UNF
Presión de adhesivo	80 bar
Viscosidad de adhesivo	max. 5000 m Pa.s
Emisión de ruido	65 dB
Fijación	Placa de cubierta superior con rosca M10x1 * opcionalmente con soporte de apriete

hhs
Baumer Group

Baumer hhs GmbH

Adolf-Dembach-Straße 19 · 47829 Krefeld · Germany

Phone +49 2151 4402-0 · Fax +49 2151 4402-111

info.de@baumerhhs.com · baumerhhs.com