

aerto evo

hhs
Baumer Group

La vraie puissance pour l'emballage finale
Une application au point prêt, même pour
les applications complexes



Xmelt
aerto
evo



Let's stick together

baumerhhs.com

aerto evo – la vraie puissance

Une coupure parfaite, sans compromis

Le tailing et les salissures de la machine de conditionnement par colle thermofusible ne sont plus votre problème en utilisant aerto evo. La vraie puissance de Baumer hhs pour le fonctionnement direct de la commande de la machine (PLC) résout toutes les questions posées. Fort de sa grande sélection de buses avec siège, l'aerto evo est le pistolet d'application idéal pour les machines de conditionnement. Un système complet parfait en combinaison avec la technique Xmelt éprouvée pour les fondoirs et les tuyaux pour colle thermofusible de Baumer hhs.

Flexible

Toute application dans l'industrie de l'emballage pose de grands défis pour la technique d'application de colle thermofusible. Que ce soit l'application par le bas, en plusieurs traces, sur des grandes distances ou dans les angles. Une application optimale de la colle est toujours nécessaire. Grâce aux buses avec siège adaptées, l'aerto evo est la solution parfaite.

Fort

L'aerto evo est le pistolet d'application pneumatique de colle thermofusible le plus puissant du marché. Il arrive à appliquer des points là où les autres pistolets d'application ne permettent que des traits. Grâce au module extrêmement puissant, il est possible d'appliquer des colles difficiles sans un fil en cas de faibles températures. Ce dernier ne laisse aucune salissure sur le produit ou dans la machine.

Innovant et sûr

La nouvelle technique d'étanchéité innovante du pistolet d'application aerto et le traitement de qualité garantissent la disponibilité élevée de la machine et une longue durée de vie. Une protection contre la surchauffe n'assure pas que le fondoir, mais également le pistolet de colle thermofusible d'un dépassement de la température maximale autorisée pour le fonctionnement. Sécurité sur toute la ligne.

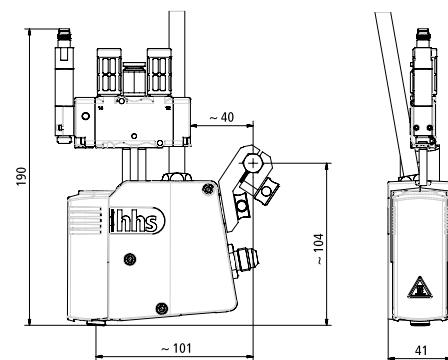

Dessin technique

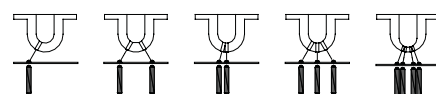
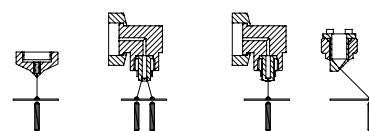
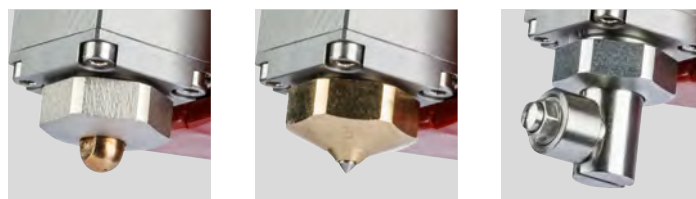

Buses à visser sur l'avant

Avantage de l'aerto evo :

- Pour application par point et par trait
- Module puissant pour minimiser le tailing
- Protection contre la surchauffe
- 150 millions de cycles de commutation
- Commande par commande de la machine 24 V
- Pour les colles avec une viscosité allant jusqu'à 60 000 mPa.s
- Économie d'énergie par température d'application plus faible et isolation

Données techniques Xmelt aerto evo

Paramètre	Valeur
Plage de température	0...200 °C
Tension d'exploitation/ puissance	24 volt / 6 watt
Surveillance de la température	Pt 100
Fréquence de commutation*	250 Hz
Raccordement	Fiche Xmelt 15 pôles 3 pôles M8
Raccords de tuyau	1/2" UNF
Pression de colle	80 bar
Viscosité de la colle	max. 60.000 mPa.s
Commande d'air	5,5...6,5 bar sans huile, sec
Fixation	Par tige filetée M10x1
Volume**	82 dB**

* En fonction de la taille de la buse, de la colle et de la pression

** avec protection acoustique

hhs
Baumer Group

Baumer hhs GmbH

Adolf-Dembach-Straße 19 · 47829 Krefeld · Germany

Phone +49 2151 4402-0 · Fax +49 2151 4402-111

info.de@baumerhhs.com · baumerhhs.com

Carbon neutral
Print product
ClimatePartner.com/10767-2304-1001