

Information zur Demontage für Bediengeräte und Touch-Computer / Dismantling information for terminals and touch computers

Gültig für Artikelnummern /
Valid for item numbers:

75330150 75330350
75330151 75330360
75330250 75330311
75330251 75330321

⚠ FORSIGTIG **DK**

Enhver afvigelse fra de tilgængelige vejledninger eller brugen af disse uden fagkundskab sker på eget ansvar og kan medføre alvorlige kvæstelser.

- Før afmonteringen skal alle tilsluttede ledninger afbrydes fra betjeningsapparatet.
- Afmonteringen må udelukkende udføres af faguddannet og erfarent personale.

⚠ ETTEVAATUST **EE**

Kõik kõrvalekalded antud juhistest või nõutud kasutamisest ilma erialaste teadmisteta toimuvad teie enda vastutusel ja võivad põhjustada tõsiseid vigastusi.

- Enne demonteerimist tuleb kõik juhtpaneeliga ühendatud kaablid lahti ühendada.
- Demonteerimist võivad teostada ainult tehniliselt koolitatud ja kogunud töötajad.

⚠ CAUTION **EN**

Any deviation from the instructions provided or any application of them without professional knowledge is at the user's own risk and may result in serious injury.

- Before disassembly, all cables connected to the terminal must be disconnected.
- Disassembly may only be carried out by technically trained and experienced personnel.

⚠ ΠΡΟΣΟΧΗ **GR**

Όποιαδήποτε απόκλιση από τις παρεχόμενες οδηγίες ή η χρήση τους χωρίς εξειδικευμένες γνώσεις γίνεται με δική σας ευθύνη και μπορεί να οδηγήσει σε σοβαρούς τραυματισμούς.

- Πριν από την αποσυρμολόγηση, πρέπει να αποσυνδεθούν όλα τα καλώδια που είναι συνδεδεμένα στη συσκευή χειρισμού.
- Η αποσυρμολόγηση πρέπει να πραγματοποιείται αποκλειστικά από τεχνικά εκπαιδευμένο και έμπειρο προσωπικό.

⚠ OPREZ **HR**

Svako odstupanje od priloženih uputa ili njihovo korištenje bez stručnog znanja je na vlastitu odgovornost i može dovesti do ozbiljnih ozljeda.

- Prije demontaže potrebno je odvojiti sve kabele spojene na upravljačku jedinicu.
- Demontažu smije izvoditi samo tehnički obučeno i iskusno osoblje.

⚠ VIGYÁZAT **HU**

A megadott utasításoktól való bármilyen eltérés vagy azok szakismeretek nélkül alkalmazása a felhasználó saját felelősségére történik, és súlyos sérüléseket okozhat.

- A szétszerelés előtt válassza le a kezelőkészülékhez csatlakoztatott összes kábelt.
- A szétszerelést csak szakképzett és tapasztalt személyzet végezheti el.

⚠ ВНИМАНИЕ **BG**

Всяко отклонение от предоставените инструкции или използването им без специализирани познания е на собствен риск на потребителя и може да доведе до тежки наранявания.

- Преди демонтажа, разединете всички инсталации, свързани с блока за обслужване.
- Демонтажът трябва да се извършва само от професионално обучен и опитен персонал.

⚠ ATENCIÓN **ES**

Cualquier desviación de las instrucciones facilitadas o su aplicación sin conocimientos profesionales corre por propia cuenta y riesgo y puede causar graves lesiones.

- Antes del desmontaje, se deben desconectar todos los conductos conectados al dispositivo de mando.
- El desmontaje solo lo debe realizar el personal con formación y experiencia profesional.

⚠ ATTENZIONE **IT**

Qualsiasi deviazione dalle istruzioni fornite o il loro utilizzo senza conoscenze specialistiche è a rischio dell'utente e può causare gravi lesioni.

- Prima di smontare, scollegare tutti i cavi collegati al dispositivo di comando.
- Lo smontaggio deve essere effettuato esclusivamente da personale esperto e professionalmente preparato.

⚠ UPOZORNĚNÍ **CZ**

Jakékoli odchylky od poskytnutých pokynů nebo jejich použití bez odborných znalostí jsou na vlastní nebezpečí a mohou vést k vážným úrazům.

- Před demontáží odpojte všechna vedení, připojená k ovládacímu zařízení.
- Demontáž smí provádět pouze zkušený personál s odbornou kvalifikací.

⚠ HUOMIO **FI**

Ohjeista poikkeaminen tai niiden käyttö ilman asiantuntemusta tapahtuu käyttäjän omalla vastuulla ja voi aiheuttaa vakavia vammoja.

- Irrota kaikki ohjauslaitteeseen liitetyt johdot ennen purkamista.
- Purkamisen saa suorittaa vain ammatillisesti koulutettu ja kokenut henkilökunta.

⚠ ATSARGIAI **LT**

Bet koks nukrypimas nuo pateiktų nurodymų arba darbų atlikimas neturint specialiujų žinių savo rizika gali sukelti sunkių sužalojimų.

- Prieš išmontuojant reikia atjungti visas prieš valdymo įrenginio prijungtas linijas.
- Išmontavimo darbus turi atlikti tik specialiujų žinių turintis ir patyręs personalas.

⚠ VORSICHT **DE**

Jede Abweichung von den zur Verfügung gestellten Anweisungen oder deren Anwendung ohne Fachkenntnisse erfolgt auf eigene Gefahr und kann zu schweren Verletzungen führen.

- Vor der Demontage sind alle am Bediengerät angeschlossenen Leitungen zu trennen.
- Die Demontage ist ausschließlich von fachlich ausgebildetem und erfahrenem Personal durchzuführen.

⚠ ATTENTION **FR**

Tout non-respect des instructions fournies ou toute utilisation sans connaissances spéciales se fait à vos propres risques et peut entraîner des blessures graves.

- Avant le démontage, tous les câbles raccordés à l'unité de commande doivent être débranchés.
- Le démontage doit exclusivement être effectué par du personnel spécialement formé et expérimenté.

⚠ UZMANĪGI **LV**

Jūs atbildat par sniegto instrukciju neievērošanu vai neprofesionālu izpildi, kas var izraisīt nopietnus savainojumus.

- Pirms demontāžas ir jāatvieno visi operatora panelim pievienotie kabeļi.
- Demontāžu drīkst veikt tikai speciāli apmācīts un pieredzējis personāls.

⚠ VOORZICHTIG**NL**

Iedere afwijking van ter beschikking gestelde instructies of hun gebruik zonder vak kennis gebeurt op eigen gevaar en kan zware verwondingen veroorzaken.

- Voor de demontage moeten alle aan het bedienapparaat aangesloten leidingen worden losgekoppeld.
- De demontage mag uitsluitend door deskundig geschoold en ervaren personeel worden uitgevoerd.

⚠ FORSIKTIG**NO**

Ethvert avvik fra de gitte instruksjonene eller bruken av dem uten fagkunnskap er på brukerens eget ansvar og kan føre til alvorlige skader.

- Før demontering må alle ledninger som er koblet til driftsenheten kobles fra.
- Demontering skal utelukkende utføres av profesjonelt opplært og erfarent personell.

⚠ UWAGA**PL**

Każde odstępstwo od podanych instrukcji lub ich zastosowanie bez specjalistycznej wiedzy odbywa się na własne ryzyko i może skutkować poważnymi obrażeniami.

- Przed demontażem należy odłączyć wszystkie przewody podłączone do urządzenia obsługowego.
- Demontaż może być przeprowadzany wyłącznie przez profesjonalnie przeszkolony i doświadczony personel.

⚠ CUIDADO**PT**

Qualquer desvio das instruções fornecidas ou a sua utilização sem conhecimentos especializados é da responsabilidade do utilizador e pode resultar em ferimentos graves.

- Antes da desmontagem, terão de ser desligados todos os cabos ligados ao dispositivo de comando.
- A desmontagem terá de ser realizada, exclusivamente, por pessoal treinado e profissionalmente experiente.

⚠ ATENȚIE**RO**

Orice abatere de la instrucțiunile furnizate sau utilizarea acestora fără cunoștințe de specialitate se face pe risc propriu al utilizatorului și poate duce la vătămări grave.

- Înainte de demontare, deconectați toate cablurile conectate la aparatul de operare.
- Demontarea trebuie efectuată numai de către personal calificat și cu experiență profesională.

⚠ ВНИМАНИЕ**RU**

Любое отклонение от предоставленных инструкций или использование их без наличия профессиональных знаний допускается под собственную ответственность и может привести к тяжелым травмам.

- Перед демонтажем необходимо отсоединить все подключенные к пульту управления линии.
- Демонтаж должен выполняться исключительно специально обученным и опытным персоналом.

⚠ IAKTTAG FÖRSIKTIGHET**SK**

Alla avvikelser från tillhandahållna anvisningar eller att använda dem utan fackkunskaper sker på egen risk och kan leda till allvarliga personskador.

- Innan demonteringen ska alla kablar anslutna till styrenheten kopplas bort.
- Demontering får endast utföras av tekniskt utbildad och erfaren personal.

⚠ POZOR**SI**

Vsako odstopanje od priloženih navodil ali njihova uporaba brez strokovnega znanja je na lastno odgovornost in lahko povzroči resne poškodbe.

- Pred demontažo je potrebno odklopiti vse kable, povezane s krmilno enoto.
- Demontažo sme izvajati samo tehnično usposobljeno in izkušeno osebje.

⚠ POZOR**SE**

Akékoľvek odchylenie sa od poskytnutých pokynov alebo ich aplikovanie bez odborných znalostí sa realizuje na vlastné nebezpečenstvo a môže mať za následok vážne zranenia.

- Pred demontážou sa musia odpojiť všetky vedenia pripojené na ovládacom prístroji.
- Demontáž musí vykonať výhradne odborné vyškolený a skúsený personál.

⚠ DİKKAT**TR**

Belirtilen talimatlara uyulmaması veya uzman bilgisi olmadan bunların uygulanması kendi sorumluluğunuzdadır ve ağır yaralanmalara yol açabilir.

- Sökme işleminden önce kullanım cihazına bağlı tüm hatlar ayrılmalıdır.
- Sökme işlemi sadece teknik olarak eğitilmiş ve tecrübeli personel tarafından yapılmalıdır.

1

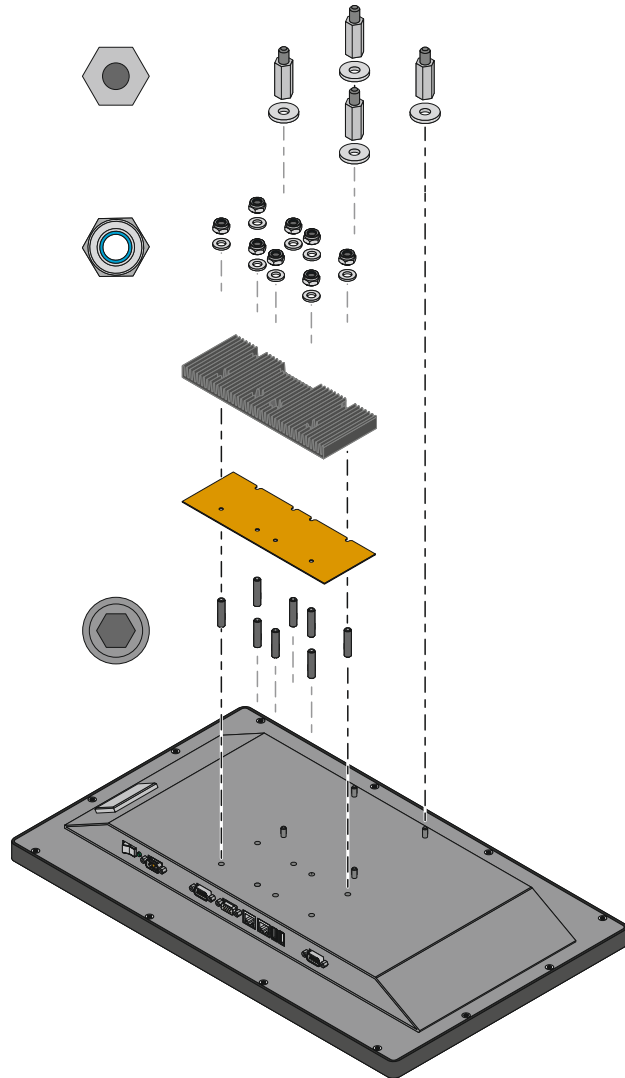

2

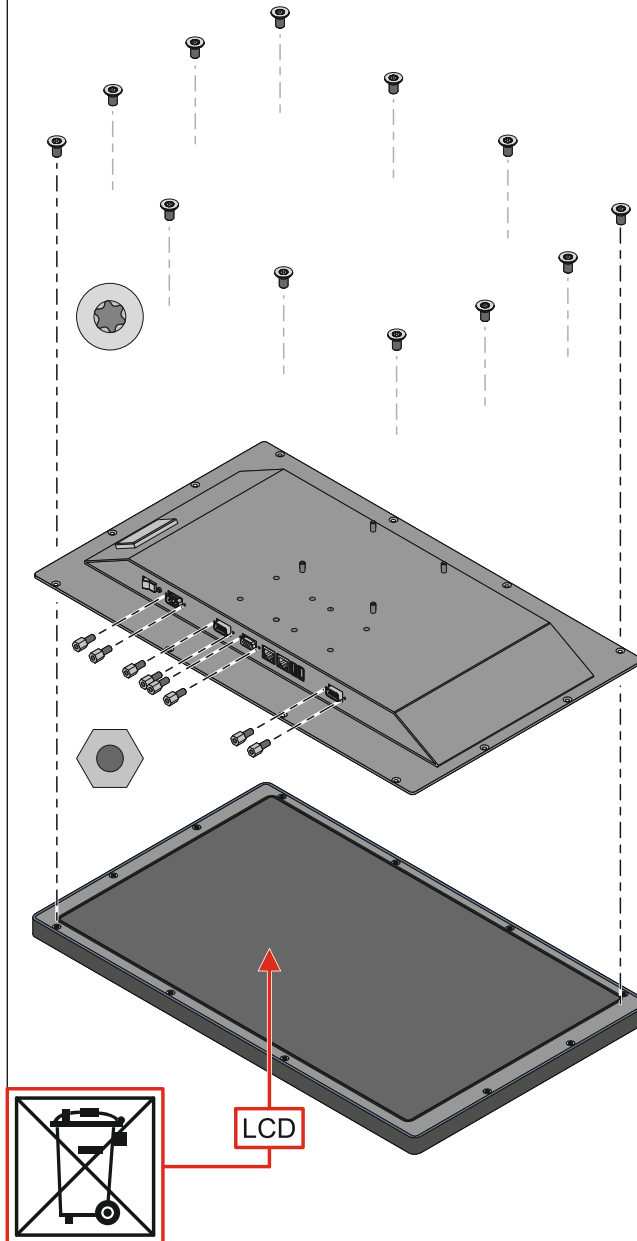

3

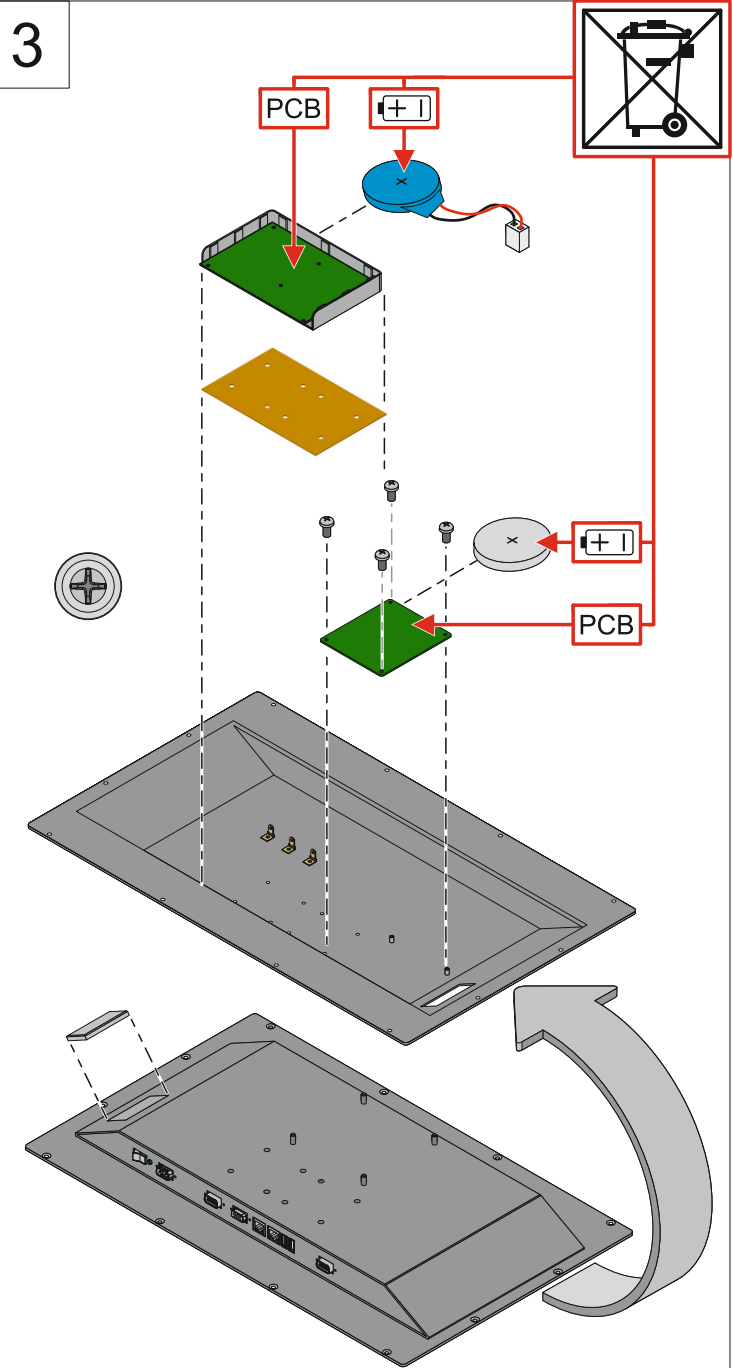

1

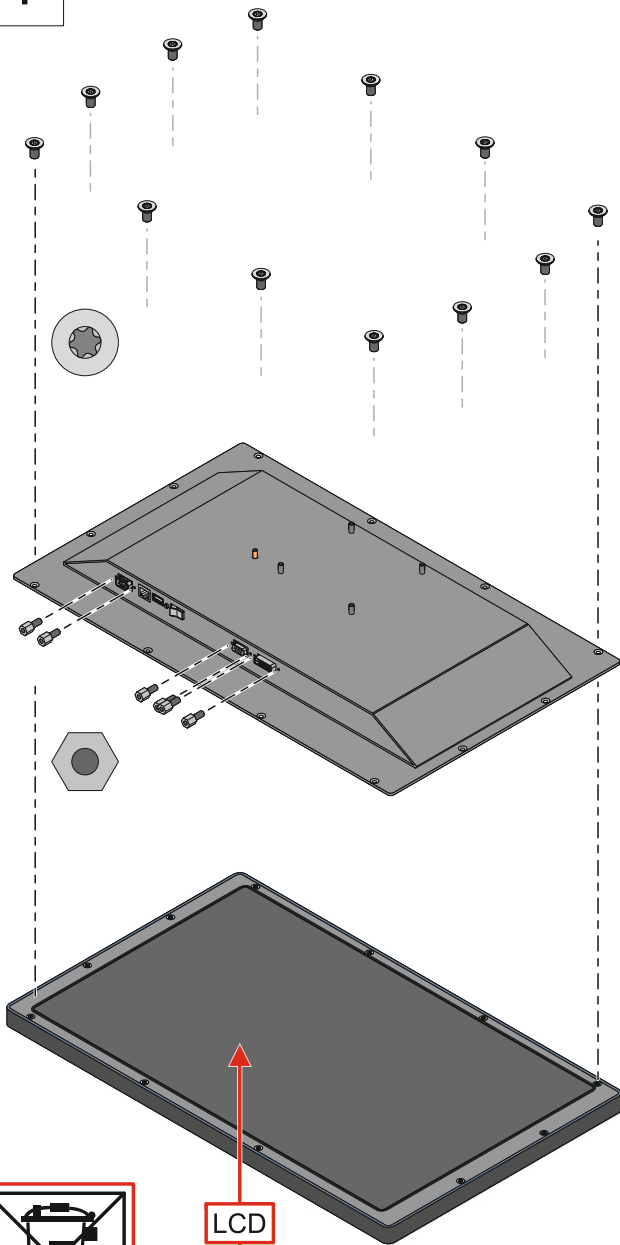

LCD

2

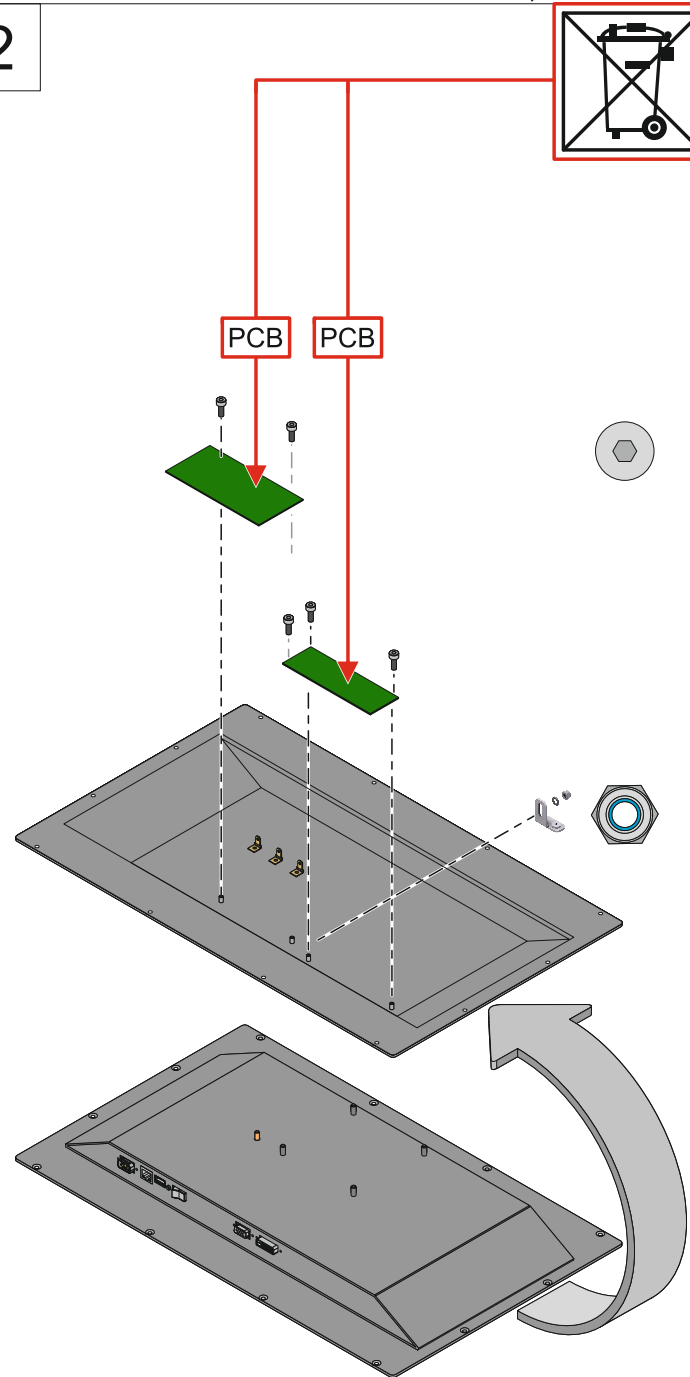

PCB

PCB

